



HU

MOBIAKCARE®
MEDICAL EQUIPMENT

Felhasználói kézikönyv: Dönthető kerekeszék

REF :0803400



REF :0803401



CE

RENDELTETÉSSZERŰ HASZNÁLAT:

Ezeket a kerekesszékeket mozgásukban korlátozott fizikai vagy szellemi fogyatékos emberek számára tervezték. Lehetővé teszi mozgássérült vagy mozgásukban korlátozott személyek szállítását, és a beteg maga (ha van 20-24"-os hátsó kereke) vagy kísérő segítségével mozgásra használható.

Ha a kerekesszék 50-60 cm átmérőjű hátsó kerékkal és kézi felnível rendelkezik, akkor a felhasználó önállóan mozoghat. akkor a felhasználónak egy kísérőre van szüksége, aki a kerekesszéket a kerekesszék hátulján található fogantyúkon keresztül mozgatja.

MŰSZAKI ADATOK

Kérjük, olvassa el az A. MELLÉKLET MÉRETEKET

Lásd a B MELLÉKLET ÖSSZESZERELÉS részt

Lásd a C. MELLÉKLET SZIMBÓLUMOKAT

Lásd a D MELLÉKLET ÁLTALÁNOS FIGYELMEZTETÉSEK:

- Ha nem olvassa el ezt a használati útmutatót, jobb, ha nem használja ezt a terméket vagy más elérhető alkatrészt. Ha nem érti a használatot vagy az óvintézkedéseket, forduljon a kereskedőhöz vagy a megfelelő műszaki személlyel a termék használata előtt, mert kárt okozhat.
- Tartsa távol a terméket hőforrásoktól.
- Legyen óvatos, ha gyerekek vannak a közelben, és ne engedje, hogy a gyerekek játsszanak a termékkel.
- Ne lépje túl a maximális hasznos terhelést.
- Mindig különös elővigyázatosság szükséges, ha olyan mozgó alkatrészek vannak, amelyek a végtagok becsípődését és sérülését okozhatják.
- Ne kísérelje meg felemelni a kerekesszéket semmilyen eltávolítható résznél fogva.
- A kerekesszékbe való leülés és felállás önállóan is végrehajtható, feltéve, hogy megfelelő mozgásképességgel és felsőtest-erővel rendelkezik.

FONTOS!

Ennek a kerekesszéknek a felépítése a maximális biztonságot szolgálja. A felhasználók azonban veszélybe kerülhetnek, ha nem megfelelő kerekesszéket használnak. Saját biztonsága érdekében a következő szabályokat kell betartani. A nem meghatározott vagy helytelen beállítási munkák növelhetik a balesetek kockázatát.

- Mindig viseljen világos színű ruhát, ha sötét helyen mozog, hogy másoktól könnyebben elérhető legyen.
- Legyen óvatos az első edzés során ebben a kerekesszékben.
- Ismerje meg kerekesszékét.
- Használja tolószékét vízszintes talajon, valamint emelkedőn és lejtőn.
- Ne próbáljon meg tárgyakat elérni, ha térdei közé nyúlva kell felemelnie azokat a padlóról.
- Ne próbáljon meg tárgyakhoz nyúlni, ha az ülésre kell mennie.
- Ne használja utakon vagy autópályákon.
- Ne próbáljon felmászni vagy leereszkedni vízzel, jéggel vagy olajréteggel.
- Ne használjon a MOBIK által jóváhagyottaktól eltérő, nem engedélyezett alkatrészeket, tartozékokat vagy adaptereket.
- Ne álljon a tolószékben.

HASZNÁLAT ELŐTT:

1. Ellenőrizze, hogy a keret nem sérült-e a termék biztonságos használatának garantálása érdekében. (Nincs repedés vagy törés a kereten)
2. Ellenőrizze, hogy a termék megfelelően van-e összeszerelve.
3. Ellenőrizze, hogy az ülés teljesen nyitva van-e. Ha nem, nyomja le az ülést az oldalsó keretről.
4. Ellenőrizze, hogy a fék megfelelően működik-e.
5. Mindig ellenőrizze a mechanikus alkatrészek kopásának állapotát, hogy biztosítsa a termék abszolút biztonságos használatát emberek és tárgyak számára.
6. Ha vannak gyorskioldó tengelyek, ellenőrizze, hogy megfelelően vannak-e rögzítve.
7. Ellenőrizze a gumiabroncsokat, az abroncsnyomást (ha szükséges) és a kerékszárakat (fékeket). A fékek nem működnek megfelelően, ha túl alacsony a nyomás, vagy túl hosszú a rés a gumiabroncs és a kerékreteszélések között.

FIGYELEM!

Az alábbi módszereket csak tapasztalt betegeknél szabad alkalmazni. Ha nem tapasztalt, kérjen segítséget egy kísérőtől.

LEÜLÉS A KERESSZÉKHEZ:

1. Helyezze el a kerekesszéket a lehető legközelebb magához.
2. Kapcsolja be a kerékszárakat.
3. Karjával támaszkodjon a keretre, és lassan menjen le az ülés felé.

FELÁLLÁS A KERESSZÉKBŐL:

1. Helyezze a kerekesszéket a lehető legközelebb ahhoz az üléshez, amelyre átszáll.
2. Kapcsolja be a kerékszárakat.
3. Egyformán támaszkodnia kell mindkét fogantyúra. Csak az egyik kéz megtámasztása (és felügyelet nélkül) sérülést okozhat.
4. Helyezze a testsúlyt az áthelyezni kívánt ülésbe.

EGYÉB UTASÍTÁSOK:

1. Mindig használjon felvonót és rámpát. Ha ezek nem állnak rendelkezésre, akkor két kísérő segítségével érheti el úti célját. A kerekesszéket a keret stabil részeinél fogva kell felemelniük. A tolószéket soha nem szabad felemelni, amíg az utas ül. Csak tolni szabad.
2. Kerülje a lépcsőket vagy az akadályokat, ellenkező esetben kérjen segítséget a kísérőtől:
3. Ez a kerekesszék kizárólag személy szállítására használható az ülésen.
4. A felhasználók semmilyen közlekedési eszköz használata közben ne üljenek tolószékben.
5. A kerekesszékek hátsó kerekein fék található, amelyet rögzíteni kell, amikor a kerekesszék nem mozog.
6. NE nyomja a lábtartókat, hogy üljön vagy felálljon, **FELKÜLÉS VESZÉLYE**. A lábtartókat a felhasználó használja, amikor ül.
7. NE érintse meg a mozgó alkatrészeket mozgás közben **SÉRÜLÉSVESZÉLY**

KARBANTARTÁS:

Az alábbi eljárások rendszeres felülvizsgálata segít megőrizni kerekesszéke élettartamát és hatékonyságát.

HETI

1. Ellenőrizze a keréknyomást a kerekeken lévő utasításokat követve.
2. Ellenőrizze, hogy a keresztirányú kar központi csavarja meg van-e húzva és jó állapotban van-e.
3. Tisztítsa meg a szövetet szappanos vízzel vagy megfelelő mennyiségű tisztítószerrel.
4. Tisztítsa meg a szék fém részeit száraz ruhával vagy speciális króm felületekre vagy festett felületekre alkalmas szerekkel.
5. Ellenőrizze a kerékcsavarokat, és szükség esetén állítsa be.
6. Ellenőrizze, hogy nem sérültek-e az első és a hátsó kerekek. **NEGYEDÉVENKÉNT**
 1. Ellenőrizze és szükség esetén állítsa be: kerékvillák, húzókerekek, légcsavarak.
 2. Zsírozzon vagy olajozzon minden alkatrészt, amely súrlódásnak vagy kopásnak van kitéve.
 3. Húzza meg a csavarokat és az anyákat.
 4. A szék állapotának általános felülvizsgálata és a szükséges javítások.

ÉVENTE

1. Javasoljuk, hogy évente egyszer végezzen teljes körű felülvizsgálatot szakképzett szolgáltatóval.
2. A páciens biztonsága érdekében javasoljuk, hogy a kerekesszéket 2 évente ellenőrizze a gyártó. Javítás esetén csak eredeti alkatrészeket használjon.

TISZTÍTÁS:

A karbantartáson és ellenőrzésen kívül a keret és a kárpit is alaposan megtisztítható.

- Annak érdekében, hogy megőrizze megjelenését, az anyagot rendszeresen tisztítani kell.
- A szennyeződések szivaccsal és enyhe mosószerrel lehet eltávolítani meleg vízzel, a textúra irányába söpörve.
- Öblítse le tiszta vízzel, mielőtt megszáradna.
- NE hagyja nedvesen a kerekesszéket.
- Ne tegye az anyagot szárítógépbe. Ha a szennyeződés mély, a felületet puha kefével kell megtisztítani.
- A keretet rendszeresen tisztítsa meg enyhe tisztítószerrel.
- A bőrülékes kerekesszékeket száraz ruhával kell megtisztítani.
- Tisztítsa meg a kerekeket meleg vízzel és enyhe szappannal. Ügyeljen a kerekek szárítására. veszélyes a tolószék használata nedves kerekkel.
- Ha fertőtlenítenie kell a terméket, használjon szokásos, enyhe fertőtlenítőt.
- Védje a tárgyat a karcolásoktól, vágásoktól és szúrásoktól.

VIGYÁZAT (!):

- A termék sérülése vagy meghibásodása esetén NE használja a terméket, és forduljon a hivatalos és képzett képviselőhöz.
- Ne használja a terméket olyan célra, amely nem szerepel ebben a kézikönyvben
- A MOBIAS S.A elhárít minden felelősséget a termék helytelen használatából és a termék keretének jogosulatlan megváltoztatásából eredő következményekért.
- A MOBIAS S.A fenntartja a jogot a jelen dokumentumban szereplő információk előzetes értesítés nélküli megváltoztatására
- Van egy $\pm 3\%$. Eltérés a termékek méretétől.

KÖRNYEZETVÉDELEM

Ha egy nap úgy találja, hogy a terméket ki kell cserélni, vagy az már nem működik az Ön számára, fontolja meg a környezet védelmét:

- 1) Ne dobja ki a terméket a többi közszeméttel együtt (ezt jelenti a látható újrahasznosítási tábla is).
- 2) Lépjen kapcsolatba a hatóságokkal, és ők tájékoztatják Önt arról, hogy mely újrahasznosítási központokba kell leadni a terméket.
- 3) A termék megfelelő ártalmatlanítása elősegíti a környezet védelmét, valamint a termék alkatrészeinek újrahasznosítását.

MEGFELELŐSÉGI NYILATKOZAT:

Kizárólag mi vagyunk felelősek annak kinyilvánításáért, hogy az ebben a nyilatkozatban említett orvostechnikai eszközök alacsony kockázati osztályba tartoznak (I. osztály), és megfelelnek a 745/2017/EK európai rendelet követelményeinek, és adott esetben a hivatkozott szabványoknak és jogszabályoknak.

GARANCIA:

A termékre a vásárlás dátumától számított két (2) év garancia vonatkozik.

A garancia a gyári hibákra vonatkozik, ÉS NEM TARTALMAZZA azokra a károkat, amelyek helytelen használatból, nem megfelelő karbantartásból, módosításból, túlhasználatból vagy a termék használati utasításának be nem tartásából erednek. NEM takarja el azokat az alkatrészeket, amelyek használat közben vagy idővel elhasználódnak, mint például a kárpit, a kerekek vagy a fékek. Természeti katasztrófák, jogosulatlan karbantartás vagy javítás, ellátási problémák (adott esetben), fuvarozókra nem vonatkozik a garancia.

Semmilyen szervizre vagy pótalkatrészre nem terjed ki a fedezet, kivéve, ha azokat egy felhatalmazott szerviz vagy a termék gyártója ellenőrizte. A garanciális termékek szállítási költségeit a felhasználó-vevő vagy a kereskedő fizeti.

ESEMÉNY JELENTÉS:

Az eszköz használatával kapcsolatos minden súlyos eseményt jelenteni kell a gyártónak és a felhasználó és/vagy beteg lakóhelye szerinti tagállam illetékes hatóságának.

 MOBIAC S.A
ΚΑΘΙΑΝΑ ΑΚΡΩΤΗΡΙΟΥ, ΧΑΝΙΑ - ΚΡΗΤΗ
KATHIANA AKROTIRIOU CHANIA - CRETE
T: +30 28210 63222 | WEB: www.mobiacare.com



A. MELLÉKLET ELŐÍRÁSOK

MBK KÓD	Magyar leírás
0803400	DÖNTHETŐ KEREKESZÉK "DIONE I"
0803401	DÖNTHETŐ KEREKESZÉK "DIONE II"

	0803400	0803401
KERET	Acél	Acél
DÖNTHETŐ HÁTTÁMLA	95-145 fok között állítható	95-145 fok között állítható
HÁTTÁMLA MAGASSÁGA	Állítható	Állítható
ÜLÉS	Kényelmes, állítható ülésmélységgel	Kényelmes, állítható ülésmélységgel
ÜLÉSDÖLÉS	Állítható ülésdőlésszöggel 0 és 32 fok között	Állítható ülésdőlésszöggel 0 és 32 fok között
KARFA	Magassága és szélessége kényelmes párnával állítható	Magassága és szélessége kényelmes párnával állítható
OLDALSÓ PANELEK	Állítható magasság és szélesség	Állítható magasság és szélesség

MELLKASTÁMASZ	Levehető, állítható	Levehető, állítható
LÁBTARTÓK	Levehető, megemelhető és hossza állítható támasztópárnával	Levehető, megemelhető és hossza állítható támasztópárnával
TÉRDTÁMASZ	Párnával állítható forgatható térdtámasz	Párnával állítható forgatható térdtámasz
HÁTSÓ KEREKEK	24" pneumatikus és gyorskioldó	12" pneumatikus és gyorskioldó
ELSŐ KEREKEK	8" x 2" (200x50 mm) tömör, állítható	8" x 2" (200x50 mm) tömör, állítható
DÖNTÉS ELLENI GÖRGŐK	Tartozéka	Tartozéka
KÍSÉRŐ FÉKEK ÉS RUDAK	Tartozéka	Tartozéka
MAXIMÁLIS FELHASZNÁLÓI SÚLY	150 kg	150 kg

FEJTÁMASZ	Állítható magasság, szélesség és dőlésszög	Állítható magasság, szélesség és dőlésszög
BIZTONSÁGI ÖV	Tartozéka	Tartozéka
KÁRPIT ANYAGA, ÜLÉSPÁRNA ÉS FEJTÁMLA	Poliuretán (PU) hab (belül) nylon béléssel	Poliuretán (PU) hab (belül) nylon béléssel

REF :0803400













REF :0803401





B. MELLÉKLET MÉRETEK

											Nettó súly
0803400	40cm	*49.5-51.5 cm	**52.5-59 cm	56-72cm	121cm	114 cm	56cm	24" 8"	150 Kg	40kg	45kg
0803401	40cm	*49.5-51.5 cm	**52.5-59 cm	56-72cm	121cm	114cm	56cm	12" 8"	150 Kg	38kg	43kg

*Az ülés mélysége állítható. Az ülőpárna mélysége 49,5 cm Lásd: C. MELLÉKLET ÖSSZESZERELÉS.

**A háttámla magassága állítható. a háttámla párna magassága 56 cm Lásd: C. MELLÉKLET ÖSSZESZERELÉS.

		
Mérés fejtámlával maximális magasságban	84cm	134cm

C. MELLÉKLET ÖSSZESZERELÉS

A tolószék, amelyet a kezében tart, eltérhet a következő képeken láthatótól. Az összeszerelési folyamat, hasonló.

Vegye ki a terméket a kartondobozból, és hajtsa ki.

Helyezze a lábtartókat a megadott pozíciókba.

Forgassa előre a lábtámaszt, amíg a kioldó kar a helyére nem kattant (megkülönböztető kattantó hang).

A lábtámaszok eltávolításához nyomja meg a kioldókart. Fordítsa vissza a lábtámaszt oldalra, és emelje fel.



Oldalpanel felszerelése és beállítása

Húzza be a féket a kerekeszék rögzítéséhez.

Csavarja ki a csavart, és helyezze át az oldallapot a keretvezetőn keresztül, és állítsa be a kívánt pozícióba.

Húzza meg újra a csavart.



Fejtámla felszerelése és beállítása

Helyezze a fejtámlát az üléstámlán található csőbe.

Mozgassa a fejtámlát a kívánt helyzetbe. Végül húzza meg a csavart.



A fejtámla magasságának beállítása: Lazítsa meg a csavart. Helyezze a fejtámlát az ülés hátulján található csőbe. Mozgassa a fejtámlát a kívánt helyzetbe. Végül húzza meg ismét a csavart. Mozgassa a fejtámlát a kívánt magasságba. Végül húzza meg ismét a csavart.



A fejtámla mélységének beállítása: Lazítsa meg a csavart. Csavarja ki a csavart, hozza a fejtámlát a rúd mentén a kívánt mélységbe. Végül húzza meg ismét a csavart.

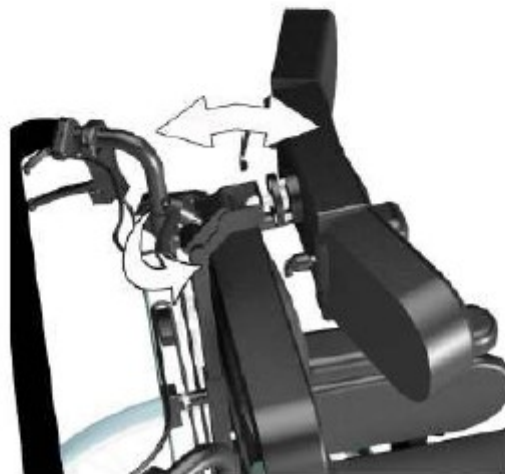

Mellkastámasz felszerelése

Húzza be a féket a kerekesszék rögzítéséhez. Húzza a melltámaszokat a megfelelő vezetőhöz. Végül húzza meg szorosan a csavarokat mindkét oldalon.



Háttámla párna felszerelése

Húzza be a féket a kerekesszék rögzítéséhez. A háttámla párna tépőzáras pántokkal a háttámlához illeszthető.



Ülőpárna beszerelése

Húzza be a féket a kerekesszék rögzítéséhez. Az ülőpárna tépőzáras pántokkal illeszthető.



Billenésátló támaszték

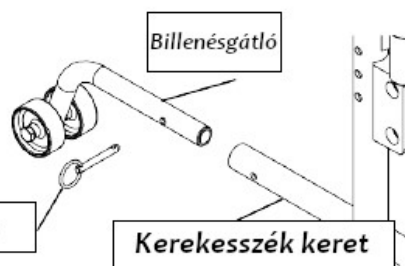
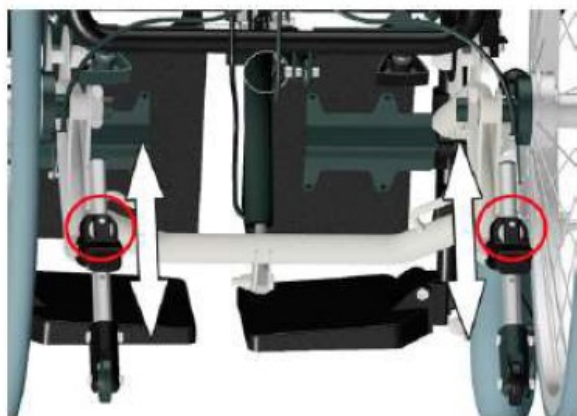

Billenésátló

Kerekesszék keret

Helyezze be a dőlésátló kerekeket a fenti táblázat szerint. Rögzítse a billenésátlót a kerekesszék vázához rögzítőcsapokkal. (vagy „C” klipek). Győződjön meg arról, hogy a rögzítőcsapok (vagy „C” kapcsok) kinyúlnak mind a billenésátlón, mind a kerekesszék keretén.

Mindig kapcsolja ki a billenésátlót, mielőtt egy lépcsőn vagy járdaszegélyen áthaladna. Soha ne lépjen rá a billenésátlóra, és ne használja billentési segédeszközként.

Lábtartó beállítása

Húzza be a féket a kerekesszék rögzítéséhez. Engedje el a kart, és állítsa a lábtámaszokat felfelé vagy lefelé, amíg el nem éri a kívánt szöget. Húzza meg ismét a kart.



Forgó térdtámasztó párna

Húzza be a féket a kerekesszék rögzítéséhez. A térdtámasz 90°-ban elforgatható. Engedje el a kart (a lábtámasz kívánt dőlésszögének beállítására is szolgál), forgassa el a térdtámaszt, és húzza meg ismét a kart.



Lábtámasz hossz állítás

A lábtartók hossza 4 pozícióban állítható. Lazítsa meg a rögzítőcsavart. Állítsa a lábtartót a kívánt helyzetbe, és húzza meg újra a csavart.



A vádlipárna magasságállítása

A vádlipárna lefelé vagy felfelé mozgatható. Ehhez forgassa ki az alátétet, majd mozgassa a kívánt pozícióba.



A vádlipárna helyzetének beállítása

A vádlipárnát előre vagy hátra mozgathatja. Ehhez lazítsa meg a csavart, és helyezze be a kívánt lyukba.



Ülésmélység beállítása

Az ülésmélység beállításához az ülésrészt előre vagy hátra mozgathatja. Távolítsa el a párnát, és lazítsa meg a 4 ülécsvart az alján, és tartsa az ülés felső oldalán lévő csavarokhoz. Ezután állítsa be a lábtámaszok mélységét is a forgó adapterekkel, hogy az ülés előre és hátra tudjon mozogni. Most állítsa be a kívánt pozícióba. Ezután húzza meg újra a csavarokat és a forgó adaptereket.

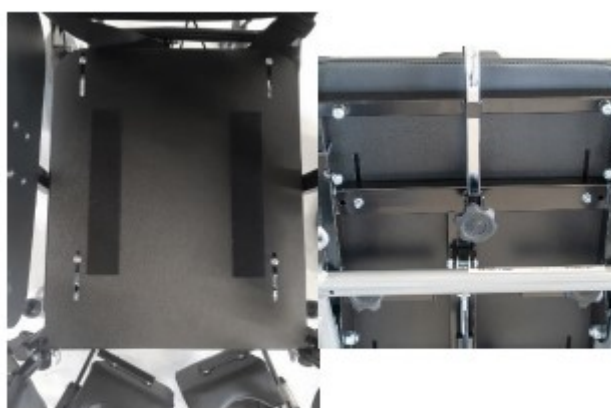

A háttámla magasságának beállítása

A háttámla magasságának beállításához a háttámla részt felfelé vagy lefelé mozgathatja. Ehhez a hátpárna eltávolítása után lazítsa meg a 4 vezetőcsavart. Most állítsa a háttámlát a kívánt helyzetbe. Ezután húzza meg újra a csavarokat, és állítsa be a hátpárnát.



Az első kerekek magasságának beállítása

Az első kerekek magassága 3 pozícióban állítható. Távolítsa el a keréktengelyek csavaros csatlakozását. Állítsa a kerekeket a kívánt helyzetbe, és húzza meg ismét a csavarkötést.



Az ülés dőlésszögének beállítása

Húzza be a féket a kerekesszék rögzítéséhez.

Az ülés előre dönthető a könnyebb be- és kiszállás érdekében a kerekesszékéből.

Nyomja meg a kis kart a tolófogantyúkon, és tolja előre a kerekesszéket. Az ülés elöl lehajtható. Az ülés hátradöntéséhez nyomja meg a kart, és nyomja le a tolókart.

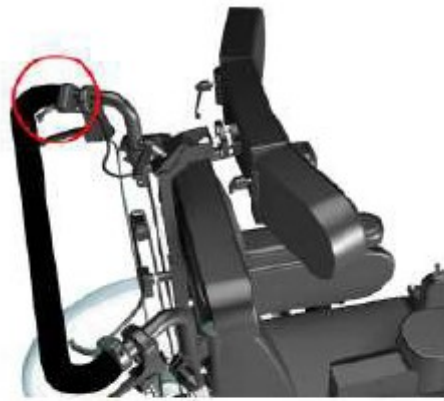

A háttámla dőlésszögének beállítása

Húzza be a féket a kerekesszék rögzítéséhez. A háttámla -6° -tól 70° -ig dönthető egy kísérő által. Ehhez nyomja meg a tolófogantyúkon lévő kis kart, és állítsa be a háttámla megnyomásával a kívánt helyzetbe.



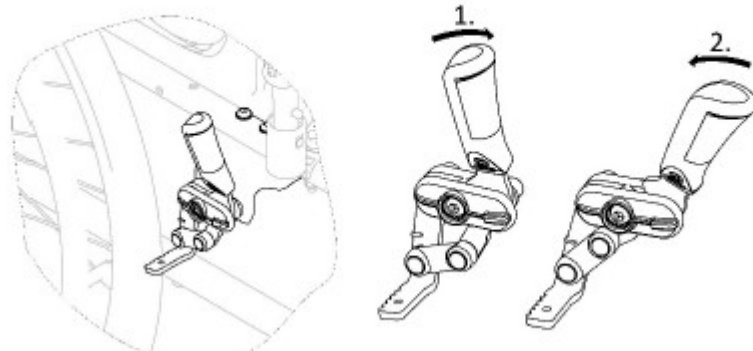

A fékek a kerekesszék rögzítésére szolgálnak, amikor az álló helyzetben van, hogy megakadályozza az elgurulást. A fék bekapcsolásához nyomja előre a fékkart a tenyérrel. (1)
A fék kioldásához húzza hátra a fékkart az alsó ujjakkal (2)

Soha ne húzza be a rögzítőféket mozgás közben. Ne húzza be a rögzítőféket, hogy lelassítsa a kerekesszékét. Ne támaszkodjon a rögzítőfékekre támaszkodás vagy áthelyezés céljából. Fék használata közben tartsa távol az ujjait a mozgó alkatrészektől, a kezét mindig tartsa a fékkaron.

D. MELLÉKLET SZIMBÓLUMOK

A címkére, a főkartonra és/vagy a használati útmutatóra nyomtatott szimbólumok leírása

	Orvosi eszköz		CE jelölés
	Gyártó		Gyártási dátum
	Termék szám		Olvassa el a használati útmutatót
	Sorozat szám		Ne használja, ha csomagolás sérült
	Tétel szám		Helyes irány felfelé
	Egyedi eszköz azonosító		Napfénytől védve
	Tartsa szárazon		Rakodási magasság
	Óvatosan kezelje		Törékeny
	Csak beltéri használatra		Az elektromos és elektronikus berendezések hulladékairól szóló irányelv